

Шановні пані та панове,

Ця скорочена інструкція долучається до загальної інструкції з експлуатації пральної машини. Перед використанням виробу потрібно ретельно ознайомитися з його інструкцією з експлуатації, а зокрема, з примітками та вказівками щодо безпечної експлуатації виробу.

Перед підключенням пральної машини до мережі живлення необхідно її розпакувати та відрегулювати по горизонталі. Пральну машину запускати лише після її правильного встановлення.

Делікатні тканини, синтетику, вовну прати тільки у призначених для них програмах. Завантаження вищевказаних тканин не повинно перевищувати кількості, вказаної в таблиці, див. стор.2.

Правильна експлуатація пральної машини продовжує її термін експлуатації, тому слід зберігати прокладку сухою (після прання не зачиняти щільно дверцят). Пральну машину мити делікатними мийними засобами, не використовувати абразивні засоби.

1

Приготування до прання

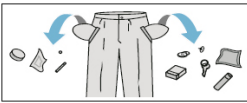

- Спорожнити кишені.
- Застібнути замки-блискавки та гудзики на білизні.
- Делікатні та дрібні елементи одягу прати в захисних мішках для прання.
- Відчинити дверцята машини, натискаючи ручку з внутрішнього боку.
- Покласти посортований одяг у пральну машину:
 - Бавовна - макс. повний барабан.
 - Синтетика - макс. 1/2 барабана.
 - Шовк, вовна - макс. 1/3 барабана.
- Закрити дверцята, добре притиснути до барабанної прокладки.

2

Додайте мийний засіб

- Відкрити відсік для пральних засобів. Потягнути за ручку.
- Засипати або залити пральний засіб у відповідний відсік у кількості, рекомендованій виробником прального засобу.
- Залити рідину для ополіскування у відповідний відсік.
 - II Відсік для засобу для ОСНОВНОГО ПРАННЯ
 - ⊗ Пом'якшувальний засіб та інші рідкі спеціальні засоби.
 - I Відсік для засобу для ПОПЕРЕДНЬОГО ПРАННЯ.

3

Вибір програми

- Встановити ручку вибору програм на вибраній програмі.
- Налаштувати програму відповідно до потреб — можна змінити температуру, швидкість віджимання або увімкнути додаткові функції.
- Вибрати додаткові функції. Додаткові функції описані на панелі управління та в таблиці «Таблиця програм прання» (стор.2).

4

Запуск прання

- Закрити дверцята пристрою.
- Встановити ручку вибору програм на вибраній програмі (стор. 2).
- В залежності від потреб, обрати додаткові функції або змінити параметри прання.
- Вибрати налаштування часу у межах від 1 до 23 годин.
- Натиснути кнопку «СТАРТ/ПАУЗА».

5

Завершення прання

- Після закінчення програми пральна машина автоматично зупиниться.
- На електронному дисплеї буде блимати "- -".
- Можна відкрити двері пральної машини та вийняти одяг.
- Залиште дверцята пральної машини відкритими так, щоб вона висохла всередині.
- Встановіть ручку програм у положення "СТОП".
- Від'єднайте пральну машину від джерела живлення.
- Закрийте кран води.

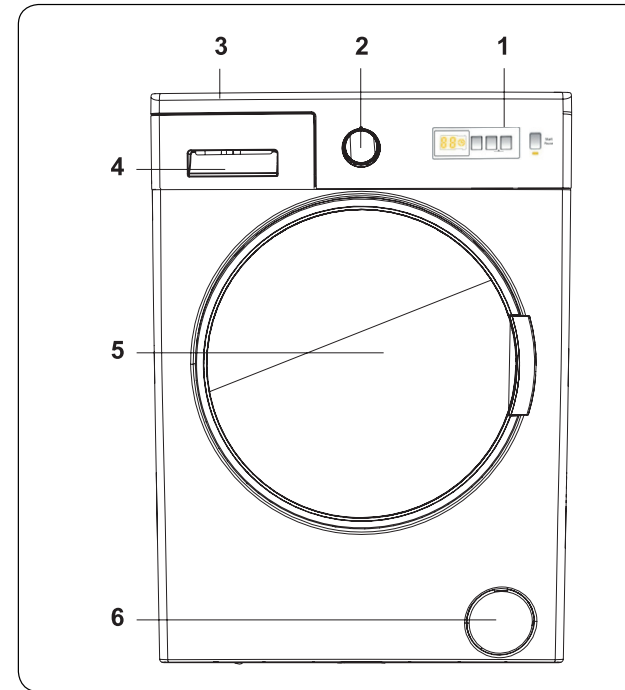

1. Електронний дисплей
 2. Ручка вибору програми
 3. Верхня кришка
 4. Розподільнич міючих засобів
 5. Барабан
 6. Кришка насосного фільтру
 7. Кнопка Температура
 8. Кнопка віджиму
 9. Час до завершення
- 8+9. Блокування запуску (Child Lock)



7

8

9

8 + 9

ТАБЛИЦЯ ПРОГРАМ ПРАННЯ: WHV610T0

№ з/п	Назва програми	Уста-лена температура [°C]	Макси-мальна швидкість віджиму [об./хв.]	Макси-мальне завантаження [кг]	Доступні додаткові функції	Розподілювач миючих засобів			Час [год:хв]	Енергоспоживання [Вт/год]	Спожи-вання води [л]	Кіль-кість ополіску-вань	Тип прання
						Затримка закінчення	Попе-реднє прання I	Основне прання II					
1	Бавовна	60°	1000	6,0	✓	○	●	○	03:20	0,86	49	2	Сильно забруднений одяг з бавовни або льону. (Нижня білизна, постільна білизна, скатертини, рушники (не більше 3,0 кг), простирадла тощо)
2	Еко 40-60	--	1000	6,0	✓	○	●	○	03:00	1,021	48	2	Програма «Еко 40-60» використовується для спільної прання бавовняних тканин середнього ступеня забруднення, які можна прати при 40 ° C або 60 ° C в рамках одного циклу.
3	Попереднє прання	60°	1000	6,0	✓	○	●	○	02:36	1,23	75	3	Забруднений одяг з бавовни або льону. (Нижня білизна, постільна білизна, скатертини, рушники (не більше 3,0 кг), простирадла тощо)
4	Еко 20	20°	1000	3,0	✓	✗	●	○	01:36	0,19	43	2	Середньо забруднений одяг з бавовни або льону. (Нижня білизна, постільна білизна, скатертини, рушники (не більше 1,5 кг), простирадла тощо)
5	Легкий догляд	40°	800	3,0	✓	○	●	○	03:15	0,52	39	2	Сильно забруднений одяг або одяг з змішаних волокон. (Нейлонові шкарпетки, сорочки, блузки, штани тощо)
6	Вовна	30°	800	2,0	✓	✗	●	○	00:39	0,14	40	3	Вовняний одяг, призначений для прання в пральній машині.
7	Ополіскування	холодна вода	1000	6,0	✓	✗	✗	✗	00:30	0,09	37	2	Додаткове ополіскування будь-якого типу завантаження після циклу прання.
8	Гіпоалергенний	60°	800	3,0	✓	○	●	○	02:45	1,9	71	4	Дитячий одяг
9	Віджим/Зливання води	холодна вода	1000	6,0	✓	✗	✗	✗	00:15	0,04	--	-	Цю програму можна використовувати для будь-якого типу прання, для додавання додаткового ополіскування після циклу прання. Можна відкачати воду, що накопилася в барабані (додаючи одяг для прання або виймаючи його). Щоб розпочати процес відкачування води, необхідно повернути ручку програми у положення Віджим/Відкачування води. При виборі "Скасування віджиму" кнопкою додаткової функції, програма запуститься.
10	Делікатне/ручне прання	30°	800	2,0	✓	✗	●	○	01:30	0,32	65	3	Рекомендується для прання делікатного одягу або призначеного для ручного прання.
11	Синтетика	30°	800	3,0	✓	○	●	○	01:50	0,26	36	2	Сильно забруднена синтетичний одяг або одяг з сумішей синтетики (нейлон, сорочки, блузки).
12	Комбінований режим	40°	800	3,0	✓	○	●	○	01:45	0,28	48	2	Цю програму можна використовувати для одночасного прання кольорових тканин, забрудненого бавовняного одягу, синтетики і льону.
13	Джинс / темні кольори	30°	800	3,0	✓	○	●	○	01:36	0,73	61	3	Чорний і темний одяг з бавовни, змішаних волокон або джинсу. Прати навиворіт. Джинс часто містить надлишок бавовни і може фарбувати при першому пранні. Світлі та темні речі прати окремо.
14	Щоденне 60 хвилин	60°	1000	3,0	✓	✗	●	○	01:00	0,86	31	1	Забруднений одяг з бавовни, кольорових лляних тканин для прання при температури 60 °C протягом 60 хвилин.
15	Коротка програма 15 хв.	30°	800	2,0	✓	✗	●	○	00:15	0,09	28	1	За короткий час (15 хвилин) можна випрати злегка забруднені бавовняні вироби, кольорові лляні тканини.

* Програма «Еко 40-60» використовується для спільної прання бавовняних тканин середнього ступеня забруднення, які можна прати при 40 ° C або 60 ° C в рамках одного циклу.

** Найбільш ефективними програмами з точки зору споживання електроенергії та води, як правило, є програми, які працюють за більш низьких температур і протягом тривалого часу.

*** Завантаження побутової пральної машини до повної місткості, наведеної виробником для відповідних програм, дозволить заощадити електроенергію і воду.

○ Засоби для прання чи ополіскування застосовувати відповідно до потреб.

● Пральний засіб є обов'язковим, без нього прання буде неефективним.

✗ Не використовувати засоби для прання чи ополіскування.

ПРИМІТКА:

Фактична температура води може відрізнятись від зазначеної температури циклу.

ПРИМІТКА:

Вищевказаний час є виключно прогнозованим і може різнитись від фактичного часу прання, в залежності від температури, тиску води, завантаження барабана тощо. Час автоматично оновлюється під час циклу прання. Відображення одного і того ж часу протягом тривалого періоду або раптові зміни - нормальна ситуація.